

szakmai



d-control professional

1000 ONE

2000 ONE

Elektronikus oktató nyakörv

Radio collar educativo

Elektronikus oktató nyakörv

Elektronikus tréning nyakörv

ČESKY

ESPAÑOL

POLSKI

РУССКИЙ

MEGFELELŐSÉGI NYILATKOZAT**Gyártó:**

VNT electronics s.r.o.

Dvorská 605

563 01 Lanškroun

ID: 64793826

kijelenti, hogy az alábbi termék:

Elektronikus tréning nyakörv**Dogtrace d-control professional 1000 ONE / 2000 ONE**

megfelel az Európa Tanács 2014/53/EK irányelvének, teljesíti a Cseh Távközlési Hivatal általános engedélye szerinti általános felhatalmazás követelményeit. č. VO-R/10/05.2014-3, továbbá megfelel az alábbiakban felsorolt berendezések típusára vonatkozó szabványok és előírások követelményeinek:

ETSI EN 301 489-1 V1.9.2**ETSI EN 301 489-3 V1.6.1****ETSI EN 300 220-2 V.2.4.1**

**ETSI EN 60950-1 ed.2:2006/A1:2010/A11:2009/A12:2011/A2:2014/Cor.1:2012
EN 62479:2010**



A termék a használati utasításnak megfelelő normál használat mellett biztonságos. Ez a nyilatkozat a gyártó kizárólagos felelőssége mellett történik.

In Lanškroun 1. 1. 2018

Ing. Jan Horák

Ügyvezető igazgató

Tel: +420 731 441 541

objednavky@dogtrace.com

www.dogtrace.com

Köszönjük, hogy a **Dogtrace d-control** termékét vásárolta meg.
VNT electronics s.r.o.

Ugyanakkor kérjük, hogy a termék használata előtt figyelmesen olvassa el ezt a kézikönyvet, és őrizze meg a későbbi használatra.

A VNT electronics s.r.o. ezennel kijelenti, hogy ez a **Dogtrace d-control professional 1000 ONE / 2000 ONE** elektronikus nyakörv megfelel a **2014/53/EK** irányelv alapvető követelményeinek és egyéb vonatkozó rendelkezéseinek.

2	Fontos tudnivalók	4
3	ECMA	4
4	Home	5
	4.1 A csomag tartalma	6
	4.2 Választható tartozékok.....	6
5	Termékleírás	6
	5.1 Adókészülék.....	6
	5.2 Vevő.....	7
6	Adókészülék előkészítése	8
	6.1 Az akkumulátor behelyezése (cseréje) az adóba	8
	6.2 Az akkumulátor töltöttségi szintjének ellenőrzése az adóban	8
	6.3 Adókészülék beállításai.....	8
7	A vevő előkészítése	9
	7.1 A vevőegység feltöltése	9
	7.2 Az akkumulátor töltöttségi szintjének ellenőrzése a vevőegységben.....	10
	7.3 A vevőkészülék be/ki kapcsolása	10
	7.4 Az adó és a vevő párosítása.....	11
	7.5 Az érintkezési pontok kiválasztása	12
	7.6 A nyakörv felhelyezése.....	12
8	A nyakörv használatának alapjai	13
	8.1 Adókészülék funkciók.....	14
9	A legjobb eredmény elérése érdekében	16
	9.1 Maximális hatótávolság az adó és a vevő között	16
	9.2 Az edzőnyakörv használata télen.....	16
10	Probléma tanácsadó	17
11	Karbantartás	17
12	Műszaki adatok	18
13	Jótállási feltételek	19
	Garanciakártya.....	74



kutyakiképzés
alapvető
parancsok

@dogtraceofficial



A d-control elektronikus nyakörveket kizárólag állatok kiképzésére szánják. Tilos a tréningnyakörveket olyan módon használni, hogy az állatnak sérülést, fájdalmat vagy félelmet okozzon.

- Ne használja az elektronikus nyakörvet olyan kutyáknál, amelyek nincsenek jó fizikai állapotban (pl. szívproblémák, epilepszia stb.) vagy viselkedési problémákkal küzdenek (agresszív kutyák stb.).
- Ne hagyja a nyakörvet a kutyán **napi 12 óránál** hosszabb ideig. Az érintkezési pontok hosszan tartó érintkezése a kutya bőrével bőrirritációt okozhat. Ha ez megtörténik, ne használja a tréningnyakörvet, amíg az irritáció minden nyoma el nem tűnik.
- Ne használjon elektronikus vevővel ellátott nyakörvet kutyája vezetésére vagy lefogására. Az érintkezési pontok túlzott nyomást gyakorolnának a kutya nyakára, vagy a vevőegység mechanikusan megsérülhet.
- Bármilyen probléma esetén és további tanácsokért forduljon bátran egy szakképzett edzőhöz.
- Ne helyezze az adót mágneses mezőkre érzékeny tárgyak közelébe, mert maradandó károsodást okozhat.
- Az adókészülék elemeit két évente ki kell cserélni, még akkor is, ha a készletet hosszú ideig nem használták. Soha ne hagyjon lemerült elemet a készülékben, mert tönkretelheti a készüléket.
- A ONE vevőegység újratölthető Li-Pol akkumulátort tartalmaz. Az akkumulátort 12 havonta fel kell tölteni, ha a vevőegység nincs használatban. Védje a vevőben lévő akkumulátort és az adóban lévő akkumulátort az éles tárgyak és a magas hőmérséklet okozta sérülésektől, mivel kigyulladhat vagy felrobbanhat. Ne használjon az ONE vevőegységhez az eredeti akkumulátortól eltérő akkumulátort.
- A vevőegység akkumulátorának töltéséhez csak az eredeti, töltőcsipessel ellátott hálózati adaptert használja.
- A használt akkumulátort vagy akkumulátorokat az erre kijelölt helyen dobja ki.
- Szív működést támogató eszközzel (pacemaker, defibrillátor) rendelkező személynek megfelelő óvintézkedéseket kell tennie. d-control statikus mágneses mezőt bocsát ki.



A VNT electronics s.r.o., a Dogtrace professzionális kutyakiképző segédeszközök gyártója büszke és aktív tagja az **ECMA-nak (Electronic Collar Manufacturers Association)**.

A brüsszeli székhelyű ECMA-t 2004-ben alapították a kutyák számára készült elektronikus kiképzőeszközök legnagyobb gyártóinak kezdeményezésére. A szövetség valamennyi tagjának célja olyan minőségi és megbízható kiképzőrendszerek kifejlesztése és gyártása, amelyek tiszteletben tartják az állat

biztonságát, és javítják a gazdi és kutyája közötti kommunikációt. Az ECMA-nak megfelelő elektronikus nyakörvek megvásárlásával a tulajdonosok biztosak lehetnek abban, hogy

minden terméket úgy terveztek, hogy megvédje az állat biztonságát. Az egyesület valamennyi tagjának kézikönyvei és képzési útmutatói tartalmazzák az elektronikus kiképzőeszközök biztonságos használatára vonatkozó utasításokat és tanácsokat, lehetővé téve minden tulajdonos számára a kiképzőrendszerek hatékony, felelősségteljes és humánus használatát. Az ECMA valamennyi tagjának termékei megfelelnek a legújabb műszaki szabványoknak és biztonsági paramétereknek, és a megfelelőséget szigorúan ellenőrzik.

Az ECMA meg van győződve arról, hogy az elektronikus nyakörvek - felelősségteljes használata esetén, jutalmazással és dicsérettel kombinálva - hatékony és humánus képzési eszközök a professzionális kutyakiképzésben, a viselkedési problémákkal küzdő kutyák kiképzésében és a mindennapi otthoni használatban.

További információért látogasson el a www.ecma.eu.com weboldalra.

4

BEVEZETÉS

A **d-control** elektronikus nyakörv egy adóból és egy vevőből áll. Megbízható, hatékony és biztonságos eszköz kutyája kiképzéséhez. A d-control kiképző nyakörv lehetővé teszi, hogy a nem kívánt viselkedést a megfelelő időben korigálja, figyelembe véve az aktuális helyzetet és a kutya temperamentumát. Ez segít abban, hogy a kiképzés a lehető leghatékonyabb legyen. A nemkívánatos viselkedés megszüntetése azonban csak egy kis része annak, amit az elektronikus tréningnyakörvvel a kiképzés során elérhet.

A d-control professional 1000 ONE / 2000 ONE jellemzői

Az elektronikus edzőnyakörv d-control professional 1000 ONE / 2000 ONE elsősorban változékonyságának, nagyobb ellenállásának, vízálló vevőkészülékének és adójának köszönhetően professzionális sport- és szerviztréningre tervezték. A hétköznapi felhasználók mindennapi használatában is nagyszerű alkalmazásra talál. A ONE modelleket a legkisebb kutyafajtákhoz tervezték, de a legtöbb közepes és nagytestű kutyafajtához is elegendő. Ez az 1000 vagy 2000 m hatótávolságú modell lehetővé teszi a négy gomb funkciójának egyéni beállítását. Minden gomb a következő funkciók egyikére állítható: hangjelzés, 40 fokozatú (rövid és hosszú) stimulációs impulzus, rezgés vagy fény. d-control professional lehetővé teszi egy vagy két kutya kiképzését.

- 1 000 m vagy 2000 m (modelltől függően) nagyon kicsi és könnyű, újratölthető vevőkészülék ütésálló adókészülék vízálló adókészülék és vevőkészülék kivitelen
- 8 fény- és 4 rezgésmód
- 2 akusztikus jelzési mód - rövid/hosszú rövid/hosszú stimulációs impulzus
- 4 0 stimulációs impulzusszint 2 kutya képezhető ki

- szabadon állítható funkciógombok
- két adó és egy vevő párosításának lehetősége

4.1 A csomag tartalma

- Adókészülék
- klipsz az adó övre akasztásához és 2 csavar vevőegység
- övvel (újratölthető Li-pol akkumulátorral együtt)
- érintkezőkészlet, 2 db 7 mm, 2 db 10 mm
- 2 db AAA 1,5V-os alkáli elemek
- hálózati adapter és tápkábel k l i p s z e s izzító
- dugóval
- az adó nyakba akasztására szolgáló
- nyaklánc használati utasítás és jótállási jegy
- törzs

4.2 Választható tartozékok



- vevőkészülék-utánzat övvel
- többszínű övekkel tartalék
- elemek AAA
- Li-Pol akkumulátor
- tartalék tömítések a vevőhöz és az adóhoz
- tartalék csavarok
- Tartalék érintkezési pontok (7, 10 mm)

További kiegészítők a www.dogtrace.com oldalon.

5

LEÍRÁS TERMÉK

5.1 Adókészülék

1. Integrált antenna
2. A1/A2 funkciógombok az A kutya számára
3. B1/B2 funkciógombok a B kutya számára
4. LCD - kijelző
5. Egy pont (kerek piros pont), amely a vevőkészülék bekapcsolására szolgáló mágnes helyét jelzi.
6.  Nyomja meg a gombot az adó be-/kikapcsolásához (hosszú megnyomás) vagy a beállítani kívánt A1/A2/B1/B2 funkciógomb kiválasztásához (rövid megnyomás).
7.  Gomb - parancs kiválasztása a funkciógombokhoz: A1/A2/B1/B2
8. Gombok a funkció üzemmódszintjének beállításához
9. Kapcsok övre akasztáshoz
10. A zsinór befűzésének helye
11. Az elemtartó fedele

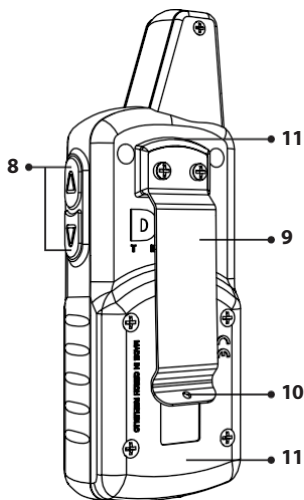
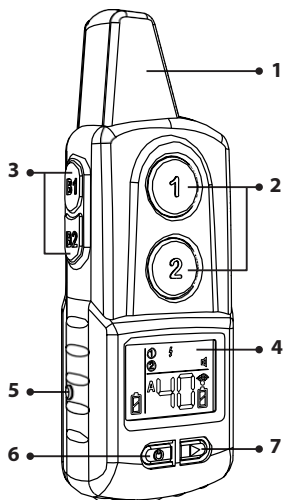

Megjelenítés

1. Az A 1 gomb beállítási parancsának jelzése vagy B1
2. Az A2 gomb beállítási parancsának kijelzése vagy B2
3. Műsorszóró jelzések.
4. Az aktuálisan beállított gomb kijelzése
5. Adókészülék akkumulátorának kijelzője
6. Stimulációs intenzitási szint vagy üzemmód szintje
7. A funkcióbillentyű kiválasztásának és a parancs típusának zárolása

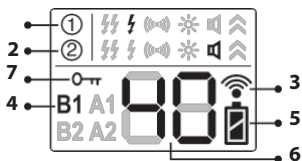

5.2 Vevő

1. Kapcsolattartási pontok
2. Célpont (félköríves piros pont) a mágnes rögzítéséhez
3. Jelzőfények

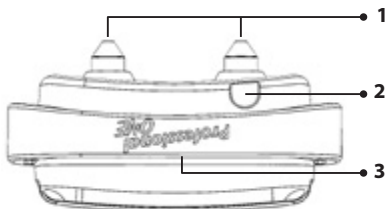

Tápkábel klippel és hálózati adapterrel

1. Felső és alsó állkapocs
2. Felső és alsó kiemelkedés (illeszkedik a vevőkészülék hornyaiba)
3. tápkábel
4. USB csatlakozó

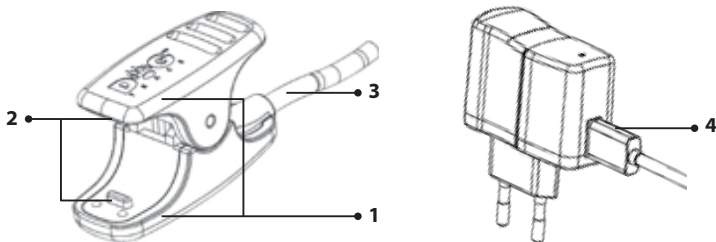

6

ELŐKÉSZÍTŐ ADÓK

6.1 Az akkumulátor behelyezése (cseréje) az adóba

1. Egy Phillips csavarhúzóval távolítsa el az elemtartó fedelének 4 csavarját.
2. Helyezzen be két AAA alkáli elemet a megfelelő polaritással (a polaritás az elemtartóban van jelölve).
3. Ellenőrizze, hogy a gumitömítés megfelelően ül-e az elemtartó körüli horonyban. Győződjön meg róla, hogy a tömítés tiszta.
4. Helyezze vissza az elemtartó fedelét, és csavarja be mind a 4 csavart megfelelő erővel.

6.2 Az akkumulátor töltöttségi szintjének ellenőrzése az adóban

Az akkumulátor állapotának ellenőrzésére az LCD kijelzőn megjelenő akkumulátor állapotjelző szolgál:



– teljesen feltöltött akkumulátor



– közepes akkumulátortöltés



– lemerült akkumulátor

Ha az elem lemerült, helyezzen be új AAA alkáli elemeket az adóba.

6.3 Adókészülék beállítása

1. **Az adó be-/kikapcsolása** - tartsa lenyomva a gombot 1 másodpercig. 
2. **A funkciógomb kiválasztása a beállításhoz** - rövid ismételt megnyomásával

Gombokkal válthat az A1/A2/B1/B2 funkciógombok között.

Az A1/A2 gombok az A kutya adófunkcióira szolgálnak, a B1/B2 gombok pedig a B kutya funkcióira.

TIPP: Ha az adót csak egy kutya kiképzésére használja, akkor a B1/B2 gombokat ugyanahhoz a vevőhöz (nyakörvhöz) állíthatja be, mint az A1/A2 gombokat - a beállítások leírását lásd a **B1/B2 funkciógombok (vagy egy második adó) párosítása az első vevővel** című fejezetben. (lásd a 11. oldalt).

3. ▷ **A parancs típusának kiválasztása** - nyomja meg a gombot a kiválasztott funkciógomb (A1/A2/B1/B2) kívánt funkciójának kiválasztásához, amelyet a vevőnek kíván továbbítani. A funkciók (parancsok) közül választhat:

● hosszú intermittáló és rövid stimulációs impulzus, rezgés, fény, hang, külső eszköz

4. △/▽ **Az üzemmód vagy az ingerlési impulzus szintjének beállítása** - Az üzemmód szintje vagy az ingerlési impulzus intenzitása a gombok segítségével állítható be.

5. ▷ **Funkciógomb kiválasztásának és a parancstípus kiválasztásának zárolása** - a g o m b hosszú megnyomása zárolja a funkciógomb kiválasztását és a parancstípus kiválasztásának gombját.  A zárolást az LCD kijelzőn a szimbólum jelzi. A zárolás után csak az aktuálisan kiválasztott funkciógomb üzemmódszintje állítható be. ▷ A reteszelés feloldásához nyomja meg ismét hosszan a gombot.

7

VEVŐKÉSZÜLÉK ELŐKÉSZÍTÉSE

7.1 Töltő vevőkészülékek

A professzionális ONE sorozatú vevőegység Li-Pol akkumulátort tartalmaz. Az akkumulátort a vevő első használata előtt fel kell tölteni.

1. Csatlakoztassa a tápkábel a kapoccsal a vevőegységhez (lásd a képet).
2. Csatlakoztassa a tápkábel a hálózati adapterhez, majd csatlakoztassa azt a hálózathoz.
3. A vevőkészülék narancssárga jelzőfénye kigyullad
4. A töltési idő körülbelül 2 óra.
5. Ha a töltés befejeződött, a narancssárga fény kialszik.

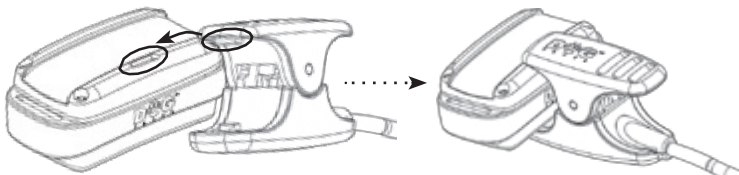

Megjegyzés: A töltőcsipesz felső és alsó pofáján fülek vannak, amelyeknek illeszkedniük kell a vevőegység dobozán lévő nyílásokba. Az akkumulátort 0 °C és 40 °C közötti hőmérsékletű környezetben töltsse fel. A töltéshez használja a gyártó által szállított eredeti hálózati adaptert. Más - nem megfelelő - adapter használata visszafordíthatatlanul károsíthatja a vevőegység akkumulátorát.

7.2 Az akkumulátor töltöttségi szintjének ellenőrzése a vevőegységben

A vevőkészülék oldalán lévő villogó jelzőfények a vevőkészülékben lévő akkumulátor állapotának ellenőrzésére szolgálnak (lásd a fejezetet: **Termékleírás - Vevőkészülék**).

- **zöld LED** - feltöltött akkumulátor
- **Zöld és piros LED-ek egyszerre** - az akkumulátor 50%-os lemerülést mutat
- **Piros LED** - az akkumulátor lemerült

Ha az akkumulátor lemerült, töltsse fel a vevőt. Ne hagyja a vevőt hosszabb ideig lemerült állapotban. Az akkumulátor megsérülhet.

7.3 Be-/kikapcsolás a vevőegységben

A vevő be- és kikapcsolásához (vagy az adó és a vevő párosításához) mágneses kapcsolórendszert használnak, amelyet az adóban tárolt mágnesnek a piros céltábla helyére történő felhelyezésével aktiválnak.

Bekapcsolás:

1. Helyezze az adó piros céltábláját a vevő piros céltáblájához - a piros jelzőfény kigyullad, majd a zöld jelzőfény következik.
2. Amikor a zöld fény kigyullad, távolítsa el az adót a vevőtől. A zöld fény villogni kezd.

Lezárás:

Kikapcsoláskor kövesse ugyanazt az eljárást, mint a vevőegység bekapcsolásakor.

1. Csatlakoztassa a piros céltáblát, amely az adón található a vevőkészüléken lévő piros célpontra - a zöld jelzőfény kigyullad, majd a piros jelzőfény következik.
2. Amikor a piros lámpa kigyullad, távolítsa el az adót a vevőtől. A vevőkészülék villogása megszűnik.

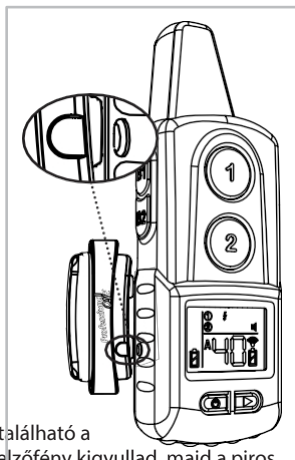

Fontos: Be- és kikapcsoláskor egyszerűen tartsa az adó céltáblát a vevő céltáblához kb. 1 másodpercig. Ha a céltárgyakat 5 másodpercnél tovább tartja egymás mellett, a vevő átvált adó-vevő párosítási üzemmódba. Ezt az üzemmódot a zöld és piros jelzőfények váltakozó villogása jelzi. Ha ez bekövetkezik, kövesse **az Adó-vevő párosítás** című fejezetben leírt lépéseket.

7.4 Az adó és a vevő párosítása

Minden adónak saját rádiós működési kódja van. Ahhoz, hogy az adó kommunikálni tudjon a vevőjével, párosítani kell őket. Ha új d-control vevő és adó készletet vásárol, nincs szükség párosításra - a készlet már gyárilag párosítva van. A párosítás akkor történik, ha egy másik adót vagy vevőt szeretne használni, vagy ha egy vevő mind a négy funkciógombját használni szeretné. d-control professional ONE kompatibilis más d-control professional modellekkel. Az adót két kutya kiképzésére tervezték, így két vevővel párosítható. Az A1/A2 funkciógombok az A kutyához, a B1/B2 gombok pedig a B kutyához tartoznak.

Fontos: Az adó és a vevő párosítása előtt győződjön meg arról, hogy a közelben senki más nem használja a d-control professional készüléket. Előfordulhat, hogy a vevője egy másik adó kódját fogadja. Ez lehetővé teheti, hogy valaki más is továbbíthassa a parancsokat a kutyájának. Ha ez megtörténik, párosítsa újra a vevőt az adóval.

A1/A2 funkcióbillentyűk párosítása az első vevőegységgel:

1. Kapcsolja be az adót.
2. **A vevőt ki kell kapcsolni.**
3. Tartsa a piros céltáblát az adón a vevőn lévő piros céltáblához 5 másodpercig. A piros jelzőfény kigyullad, majd a zöld jelzőfény következik.
4. 5 másodperc múlva mindkét jelzőfény egyszerre 3-szor villan fel. Ezután a zöld és a piros jelzőlámpa felváltva villog.
5. Nyomja meg az A1 vagy A2 gombot.
6. A sikeres párosítást a vevőegység hosszú hangjelzéssel jelzi.

A B1/B2 funkcióbillentyűk párosítása egy második vevőegységgel:

Kövesse ugyanazt az eljárást, mint az előző fejezetben, de nyomja meg a B1 vagy B2 funkcióbillentyűt az eljárás 5. lépésénél.

Ha csak egy kutya kiképzésére szeretné használni az adót, akkor az összes A1/A2/B1/B2 funkciógomb egy vevőegységhez párosítható. Ez a funkció professzionális kiképzéshez is használható, ahol két különböző adót párosíthat egy vevőhöz.

Párosítsa a B1/B2 funkciógombokat (vagy a második adót) az első vevővel:

1. Kapcsolja be az adót.
2. **A vevőkészüléket be kell kapcsolni.**
3. Tartsa a piros céltáblát az adón a vevőn lévő piros céltáblához 5 másodpercig. A zöld jelzőfény kigyullad, majd a piros jelzőfény következik.
4. 5 másodperc múlva mindkét jelzőfény egyszerre 3-szor villan fel. Ezután a zöld és a piros jelzőlámpa felváltva villog.
5. Nyomja meg a B1 vagy B2 gombot (vagy a másik adó bármelyik funkciógombját).
6. A sikeres párosítást a vevőegység hosszú hangjelzéssel jelzi.

Megjegyzés: Ha kikapcsolt állapotból újra párosít egy vevőt (lásd az **A1/A2 funkciógombok párosítása az első vevővel** című részt), a bekapcsolt állapotból párosított eszköz automatikusan eltávolításra kerül (ez általában arra szolgál, hogy az edző adóját eltávolítsa a vevőjéről a képzés befejezése után).

7.5 Az érintkezési pontok kiválasztása

Rozsdamentes acél érintkezési pontokat használnak, hogy biztosítsák a stimulációs impulzusok átvitelét a vevőegységről a kutya bőrére. Minden csomag két típust tartalmaz. Ha kutyája rövid szőrű, használja a rövid kontaktpontokat. Ha hosszabb vagy vastagabb szőrű kutyája van, válassza a hosszabbakat. Csavarozza az érintkezési pontokat a vevőegység csavarjaira - lásd az ábrát. Kézzel húzza meg az érintkezési pontokat. Ne használjon fogót vagy más szerszámot a meghúzáshoz, mert helyrehozhatatlan károkat okozhat a termékben.

TIPP: Ha a kutya szőre túl hosszú, 12, 17 vagy 21 mm-es kontaktpontok is rendelkezhetők. Ha kutyájának száraz a bőre, érdemes **k é z k r é m m e l** vagy babaolajjal bekenni ott, ahol az érintkezési pontok érintkeznek a bőrrel - ez biztosítja az ingerületimpulzusok jobb átvitelét.

7.6 A nyakörv felhelyezése

A pántot (nyakörvet), amelyre a vevőegységet rögzítették, meg kell húzni, hogy a vevőegység érintkezési pontjai és a kutya bőre jól érintkezzenek egymással. A nyakörvet ajánlott álló kutyára tenni. A nyakörv a vevővel akkor van megfelelően meghúzva, ha 2 ujját a nyakörv és a kutya nyaka közé tudja helyezni. Ha a kutyának hosszú vagy vastag szőre van, célszerű levágni a szőrt ott, ahol az érintkezési pontok a bőrhez érnek, vagy hosszabb típusú érintkezési pontot választani.

Megjegyzés: Ha a nyakörv túl laza, a vevő valószínűleg elmozdul, és az ismételt dörzsölés irritálhatja a kutya bőrét. Ezenkívül ebben a z esetben nem biztosított az érintkezési pontok megbízható érintkezése a bőrfelülettel, és így a tréningnyakörv megfelelő működése sem garantált. Nem javasoljuk, hogy a nyakörvet több órán keresztül ugyanazon a helyen hagyja a kutyáján, mivel ez bőrirritációt okozhat. Ha a kutyájának hosszú ideig kell viselnie a nyakörvet, rendszeresen változtassa a nyakán lévő vevőegység helyzetét. A túlságosan meghúzott vevővel ellátott nyakörv hólyagokat okozhat a bőrön, ahol az érintkezési pontok összeérnek. Ha ez megtörténik, ne használja a tréningnyakörvet, amíg az irritáció minden jele el nem tűnik.

8 A NYAKÖRV HASZNÁLATÁNAK ALAPJAI

- A tréningnyakörv használatának fontos előfeltétele, hogy a tréner rendelkezzen alapvető ismeretekkel a kutyakiképzésről.
- Ha nem rendelkezik ilyen ismeretekkel, javasoljuk, hogy forduljon egy kiképzőközponthoz, kennelklubhoz vagy kutyaiskolához, hogy megtegye a szükséges alapvető kommunikációt kutyájával.
- A nyakörv használatát egy hat hónapos kölyökkutyával is elkezdheti, aki már elvégezte az alapképzést: "Ül", "Feküdj le", "Maradj" vagy legalábbis a "FUY", "NE"....
- Követelje meg tőle ezeket a parancsokat a nyakörv hangjelzésével együtt, hogy a kutya kapcsolatot teremtsen a kettő között.
- A parancsot mindig jutalomnak vagy legalább dicséretnek kell követnie, hogy a kutya szeresse követni a parancsait, és egyre jobban vágyjon arra, hogy a kedvében járjon.
- Nem szabad magától értetődőnek venni a parancsot, és büntetni az engedetlenséget - a kutya hamar elveszíti az érdeklődését.
- Ha nem biztos benne, hogy a kutya engedelmeskedni fog a hívásnak, kezdje a kiképzést például egy nyomkövető vonalon.
- A kutyának meg kell szoknia a nyakörvet; hagyja, hogy a kutya néhány napig viselje a nyakörvet, de ne használja úgy, hogy ne lássa azonnal az összefüggést a nyakörv és a hatások között.
- A pozitív és hatékony képzéshez idő kell: szánjon rá időt!
- Válasszon egy ismerős környezetet, egy olyan helyet, amelyet a kutyája megszokott.
- Válassza ki a megfelelő pillanatot a gomb megnyomásához; pontosan abban a pillanatban, amikor a kutya valami szabálytalant csinál.
- Bármilyen probléma esetén és további tanácsokért forduljon bátran egy szakképzett edzőhöz.

8.1 Az adó funkciói

Akusztikus jel:

A kutya nyakörvén lévő vevőegység hangjelzést vagy hangjelzést bocsát ki. Ez a parancs megelőzheti az ingerimpulzust, és nagyon hatékony figyelmeztetés. Az akusztikus jel, amelynek hangerejét a kutya mindig ugyanúgy érzékeli, használható a parancs helyett: hozzám / a lábához, ebben az esetben a síp helyett. Nagyon fontos, hogy az akusztikus jelet mindig ugyanúgy használjuk, hogy ne zavarjuk össze a kutyát.

A vevőkészülék zöld jelzőfénye világít, miközben a hangjelzés kibocsátásra kerül.

Dívat	Akusztikus jel	Korlátozott
1	Hosszú	30 s
2	rövid (elektronikus klikker)	-

Rövid/hosszú stimulációs impulzus:

Ez a funkció lehetővé teszi, hogy a vevőkészülék két érintkezési ponton keresztül továbbított biztonságos stimulációs impulzusok formájában riasztásokat aktiváljon. Az ingerlő impulzusok nem hivatottak ártani a kutyának. Az impulzus nagyon kellemetlen a kutya számára, ezért hamar kapcsolatot teremt a szóbeli parancs, a hangjelzés és a nyakán érzett kellemetlen érzés között. Ezek az ingerületimpulzusok idővel a minimálisra csökkennek, mivel a kutya ezeket nagyon jól fogja társítani a parancsmegtadához.

A vevőegységen lévő piros jelzőfény világít, miközben a stimulációs impulzus kibocsátásra kerül.

Rövid - a stimulációs impulzus csak 0,1 másodpercig tart, függetlenül attól, hogy a gombot mennyi ideig tartjuk lenyomva.

Hosszú - a vevőegység addig bocsát ki stimulációs impulzust, amíg a gombot nyomva tartják, de biztonsági okokból a maximális időtartam 8 másodpercre van korlátozva.

Az inger szintjének kiválasztása:

Fontos, hogy a kutya számára megfelelő intenzitású stimulációs impulzust válasszon, ezért 40 fokozatban finomra állítható. Mivel minden kutya más-más érzékenységgel, lehetetlen előre megbecsülni a megfelelő impulzusszintet. Kezdje a legalacsonyabb szintekkel. Ha kutyája nem reagál az alacsony szintű ingerületre, fokozatosan növelje azt, amíg enyhe reakciót nem tapasztal. Az ingerületimpulzus soha nem okozhat fájdalmat vagy félelmet a kutyában.

TIPP: A 00 beállításban az ingerlő impulzus parancs nem ad ki semmilyen ingerlő impulzust. Ha nem kíván stimulusimpulzusokat használni, állítsa a rövid és hosszú s t i m u l u s i m p u l z u s t 00-ra.

Rezgés funkció: 

Különösen érzékeny kutyák figyelmének felkeltésére vagy hallásproblémákkal küzdő kutyák kiképzésére használják. A kutya diszkrét hívását biztosítja, ami a süket kutyák számára gyakorlatilag lehetetlen, és amit senki sem hall a közelben. Lehetőséget biztosít arra, hogy a kutyát a meglepetés erejével megzavarja a nem kívánt tevékenységtől. Minden egyes üzemmód más-más parancsot jelenthet. A vevőegységen lévő piros jelzőfény világít, amíg a rezgésparancs használatban van.

Dívat	Rezgés	Időszak	Korlátozott
1	időszakos rezgés	0,5 s	30 s
2	állandó rezgés	-	30 s
3	3x	0,5 s	-
4	Rövid	0,2 s	-

Fény funkció: 

Ez a funkció lehetővé teszi, hogy az átlátszó vevődobozban található LED-ek többféle üzemmódban világítsanak, így a kutya könnyebben lokalizálható a sötétben. Az adó lehetővé teszi azt is, hogy egyszerre két nyakörv számára különböző villogási sebességet állítson be, így a villogási intervallumtól függően felismerheti kutyáit a sötétben (pl. A kutya A 1 másodperc után villog, a kutya B pedig 2 másodperc után).

Dívat	A lámpa villog	Időszak	Korlátozott
1	a gomb lenyomva tartása közben	0,5 s	30 s
2	állandóan a gomb megnyomásakor	2 s	-
3	2x	0,5 s	-
4	10x	2 s	-
5	a gomb lenyomva tartása közben	0,1 s	30 s
6	állandóan a gomb megnyomásakor	1 s	-
7	2x	0,1 s	-
8	10 x	1 s	-

* A villogás a gomb ismételt megnyomásával kikapcsolható.

FIGYELMEZTETÉS: A világítás funkció érezhetően megterheli az akkumulátort, ami a vevőegység gyors lemerülését okozhatja, bár az akkumulátor kijelzése a világítás funkció használata előtt normális volt. **Ha a fény funkció nem működik - az akkumulátor valószínűleg lemerült.**

Külső eszközök: 

Ez a funkció más eszközök vezérlésére szolgál.

9.1 Maximális hatótávolság az adó és a vevő között

A d-control professional 1000 ONE / 2000 ONE nyakörv 1000 m vagy 2000 m távolsáig használható (modelltől függően). A maximális hatótávolságot azonban számos tényező befolyásolja - időjárás, terep, növényzet stb. A készülék maximális hatótávolságának biztosítása érdekében:

- Ne takarja le az adó antennáját.
- A parancs elküldésekor tartsa az adót függőlegesen a testétől távolabb, és a karját a feje fölé nyújtva.
- Ellenőrizze az adóban lévő akkumulátort és a vevőben lévő akkumulátort, szükség esetén cserélje ki/töltesse fel.

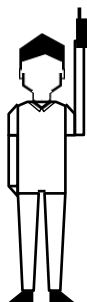

maximális

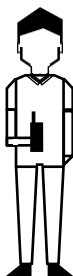

tartományjellemző

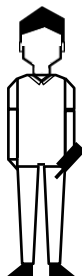

tartományminimális tartomány

9.2 Edzőnyakörv használata a téli időszakban

Amikor télen edzőnyakörvet használunk, fontos szem előtt tartani:

- **Alacsony páratartalom** - a bőr alacsonyabb vezetőképességét okozza. Ezért jobb vezetőképességet kell biztosítani a vevőegység és a kutya bőre közötti érintkezési pontok között. Ezt úgy lehet elérni, hogy a kutya bőrét az érintkezési pontoknál az érintkezési pontokkal kenjük be, pl. orvosi vazelinrel, babaolajjal, kézkrémmel stb.
- **Vastagabb kutyaszőr** - a nyakörv felhelyezésekor meg kell húzni a nyakörvet, hogy az érintkezési pontok állandóan érintkezzenek a kutya bőrével. Ha a kutya szőre vastag, célszerű levágni a szőrzetet ott, ahol az érintkezési pontok a bőrhöz érnek, vagy hosszabb típusú érintkezési pontot választani.
- **Az akkumulátor tulajdonságainak megváltozása** - amikor a hőmérséklet $0\text{ }^{\circ}\text{C}$ alá csökken, az akkumulátorban a kémiai reakció lelassul. Ennek érdekében, hogy az ismételt impulzusok teljesítménye (különösen a magasabb szinteken) megmaradjon, javasoljuk, hogy télen gyakrabban töltsen fel a vevőt. Használat közben folyamatosan figyelje a kutya reakcióit, és ha szükséges, növelje az

ingerimpulzus szintjét 1-2 fokkal.

10

PROBLÉMÁKKAL FOGLALKOZÓ TANÁCSADÓ

1. Olvassa el újra ezt a kézikönyvet, hogy ellenőrizze, hogy a problémát nem a gyenge akkumulátorok vagy a nem megfelelő használat okozza-e.
2. Ellenőrizze, hogy az elemek a megfelelő polaritással vannak-e behelyezve az adóba.
3. Ha a fény funkció nem működik - az akkumulátor túl gyenge. Szükség van az újratöltésére.
4. **Ha az adó nem kommunikál a vevővel, próbálja meg újra párosítani a készülékeket.**
(lásd a fejezetet: *Az adó és a vevőegység párosítása*).
5. Ha a kutya úgy tűnik, hogy nem reagál az ingerekre:
 - Tesztelje a vevőkészülék működőképességét egy tesztesztgyűvel (lásd e fejezet 5. szakaszát).
 - Ellenőrizze, hogy a megfelelő hosszúságú érintkezési pontokat választotta-e ki (lásd a fejezetet: *Az érintkezési pontok kiválasztása*), és a nyakörv meghúzásával biztosítsa a kutya bőrével való érintkezést.
(lásd a fejezetet: *A nyakörv felhelyezése*).

Ha a kutya bőre száraz, nedvesítse meg.

6. A stimulációs impulzus helyes működésének ellenőrzése:

A rövid/hosszú stimulációs impulzus parancs helyes működése a tesztesztgyűvel tesztelhető.

- Győződjön meg róla, hogy a vevőegység ki van kapcsolva.
- Csatlakoztassa a próbabehajtócsapokat mindkét érintkezési ponthoz - lazítsa meg az érintkezési pontokat, illessze be alájuk a tömszelencéket úgy, hogy azok szilárdan tartsanak, és húzza meg újra az érintkezési pontokat (lásd a képet).
- Kapcsolja be az adót és a vevőt.
- Válassza ki a rövid vagy hosszú stimulációs impulzus parancsot bármelyik funkcióbillentyűvel.
- Ahogy az inger szintje növekszik, a tesztlumen is nőni fog közsvényes viccek.

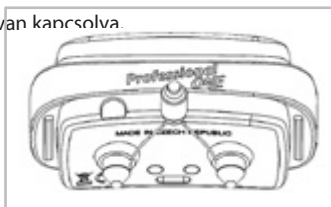

Megjegyzés: A 00. szintre állítva a vevő nem bocsát ki ingerlő impulzust. A teszteléshez használt szájszepek használata esetén az ingerlő impulzusok gyengébbek, mint szájszepek nélkül.

7. Ha a probléma továbbra is fennáll, forduljon a kereskedőhöz.

Soha ne használjon illékony anyagokat, például hígítót, benzint vagy más tisztítószerket a d-control tisztításához. Használjon puha, nedves ruhát és szükség esetén semleges t i s z t í t ó s z e r t .

Az adó és a vevőkészülék (nyakörv) csak akkor vízálló, ha az elemtartály körüli tömítés jó állapotban van. Az adó vízzáróságának fenntartása érdekében,

Javasoljuk, hogy évente egyszer cserélje ki az adó elem tartó fedele alatti gumitömítést. Ügyeljen arra is, hogy minden egyes elemcsere után a vevőkészülékben a tömítéseket megfelelően tisztítsa meg és igazítsa ki, valamint a csavarokat megfelelően húzza meg. Azonban csak ésszerű erővel húzza meg őket! Ha hosszabb ideig nem használja az edzőkészletet, vegye ki az elemeket a készülékből.

12

TECHNIKAI ADATOK

Adókészülék

.....Hatótávolság 1000/2000 m
(modelltől függően)

.....Tápegységx AAA 1,5 V-os lúgos
elem

.....Az akkumulátor élettartama 6-12 hónap
(használatától és modelltől függően)

Frekvencia (teljesítmény)869,525 MHz (100/500 mW - modelltől
függően)

Antennaintegrált

LefedettségVízálló

Üzemi hőmérséklet -10 °C és +50 °C
között

.....Tömeg 125 g (elemek
nélkül)

.....Méretek 113 x 53 x 29 mm
(antenna nélkül)

Vevő (nyakörv)

.....Tápegység Li-Pol
akkumulátor

Akkumulátor készletlétiidő 690 óra

Antennaintegrált

LefedettségVízálló

Állítható övkörfog 33 -
66 cm

Üzemi hőmérséklet -10 °C és +50 °C
között

Töltésihőmérséklet 0 °C
és 40 °C között

.....Súly 31 g
(akkumulátor nélkül)

Méretek 55x 27 x 21 mm

A VNT electronics s.r.o. a termékre gyártási hiba esetén a vásárlástól számított két évig garanciát vállal. A garancia nem terjed ki a következő tételekre:

- elemek
- övek (nyakörvek)
- a termékek a vevőhöz történő szállítása során felmerülő közvetlen vagy közvetett kockázatokat
- A termék mechanikai sérülése, amelyet a felhasználó gondatlansága vagy balesete okoz (pl. rágás, törés, ütközés, a gallérpánt szemének túlzott erővel történő meghúzása stb.)

1. A jótállási időszak az áru vevő általi átvételekor kezdődik. Az eladóval szembeni reklamáció benyújtásának feltétele a visszaigazolt jótállási jegy vagy a vásárlást igazoló bizonylat bemutatása. A teljes körű feltételek a következő weboldalon találhatóak: **www.dogtrace.com**.
2. A megadott garancia nem terjed ki a termékben felmerült hibákra:
 - a) nem megfelelő telepítés vagy a gyártó utasításainak be nem tartása
 - b) a termék helytelen használata
 - c) a termék nem megfelelő tárolása vagy kezelése
 - d) illetéktelen személy által végzett illetéktelen beavatkozás vagy a gyártó tudta nélkül végzett javítás
 - e) természeti katasztrófa vagy más elháríthatatlan esemény következtében
 - f) az áru fogyasztó általi megváltoztatása, ha az ilyen változtatás az áru sérülését vagy hibáját eredményezte
 - g) a fogyasztó által okozott mechanikai sérülés következtében
 - h) a fogyasztó bármely más olyan cselekménye, amely ellentétes a jelen jótállási feltételekkel vagy a használati utasítással
3. A garancia nem érvényesíthető, ha az árut nem fizették ki teljes egészében, vagy ha az áru eladó.
4. A panaszos köteles bizonyítani a termék hibáját, hogy a gyártó ellenőrizhesse a termék hibájára vonatkozó állítás jogosságát, és felmérhesse a hiba mértékét. Ugyanakkor köteles a terméket olyan állapotban átadni, amely lehetővé teszi a hibák felmérését. A panaszos nem jogosult a terméket saját maga vagy harmadik személy útján kijavítani. Ellenkező esetben a panaszos elveszíti a gyártó termékhibákért való felelősségéből eredő jogát.
5. A gyártó hibákért való felelősségéből eredő fogyasztói igényekre az általános jog az irányadó. Bizonyított gyártási hiba esetén a gyártó köteles a hibás terméket hibátlanra cserélni.
6. A reklamációra benyújtott áruknak megfelelően tisztítottnak kell lenniük. A Reklamációs Osztály jogosult megtagadni a reklamációra szánt áruk átvételét, ha azok nem felelnek meg az általános higiéniai elveknek. Ha a reklamáció tárgya nem a vevőszíj, ne küldje azt a reklamált áruval együtt.
7. Amennyiben a reklamációs tárgyat postán vagy szállítványozó céggel küldik el, az árut meg kell csomagolni, és biztosítani kell a sérülések ellen. Ebből a célból javasoljuk az eredeti csomagolás megőrzését (ez nem feltétele a reklamáció elfogadásának).
8. A szállításhoz kérjük, válassza ki az Ön számára legmegfelelőbb módszert és fuvarozót a rendelkezésre állás és a szállítási sebesség tekintetében. Az Ön által küldött áruk elvesztéséért nem vállalunk felelősséget.
9. A gyártó és az igényérvényesítésre jogosult személy egyéb jogait és kötelezettségeit a Cseh Köztársaság vonatkozó, általánosan kötelező érvényű jogszabályai szabályozzák.

A jelen kézikönyvben szereplő információk a további fejlesztések miatt előzetes értesítés nélkül változhatnak.

*A kézikönyv másolása a **VNT electronics s.r.o.** kifejezett engedélye nélkül tilos.*